

WEO[®]

GUIDE TECHNIQUE



Fiberdeck[®]

WEO® CLASSIC

Un bardage composite
plus vrai que nature !

WEO® Classic est un bardage en bois composite coextrudé qui ressemble à un véritable bois exotique.



Il a l'avantage de ne pas se décolorer dans le temps et d'être insensible à l'humidité grâce à un film en polyéthylène étanche enrobant toute sa surface.

Composées de matériaux biosourcés : 65% de bois et à 35% de plastiques recyclés, les lames de bardage WEO® Classic sont elles-mêmes 100% recyclables.

L'installation s'effectue par clips inox invisibles. Des profils de finition comme les cornières d'angle et des rails en U de démarrage sont proposés pour faciliter la mise en oeuvre. La pose peut être réalisée sur tous supports : bois, aluminium, COB avec ou sans isolation par l'extérieur.

Enfin, les lames WEO® Classic possèdent toutes un aspect bois très réussi avec des couleurs intenses et mates. Des variations de couleurs multi-chromatiques au sein d'une même lame donnent du rythme à la façade et un aspect chaleureux inimitable.

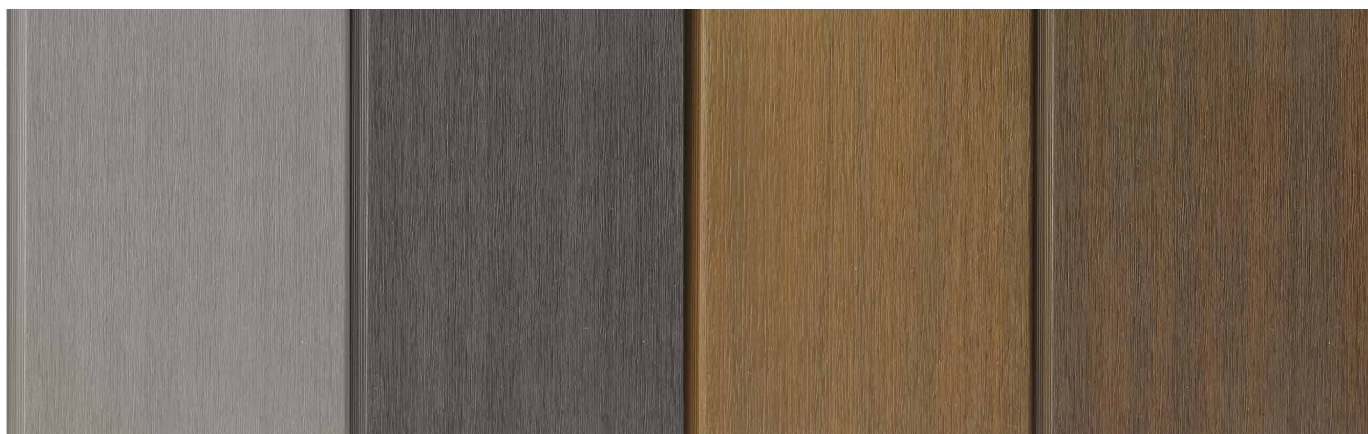

PROFILS & ACCESSOIRES



WEO® Classic 160 Lamelle de bardage composite
13 x 173 mm x 3,6 M | 6,0 kg (pce)
(Surface utile = 0,576 m²)

 Teak
Réf 1082

 Ipé
Réf 1083

 Argent
Réf 1084

 Ardoise
Réf 1085



Profil de départ U (2 pcs)
25 x 0,7 mm x 3 m

 Aluminium Brut
Réf 1090

Vis WEO® pour profil Alu

 Aluminium Brut
Réf 1113



Profil F (2 pcs)
35 x 45 mm x 3,60 m | 3,24 kg (pce)

 Teak
Réf 1086

 Ipé
Réf 1087

 Argent
Réf 1088

 Ardoise
Réf 1089



Clip WEO® Classic
100 pcs + vis
1,2 kg (pce)

 Aluminium Brut
Réf 1091

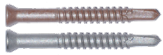

Vis de finition STRUCTURAL
4,5 x 40 mm

 Gris
Réf 0690

 Brun
Réf 0691

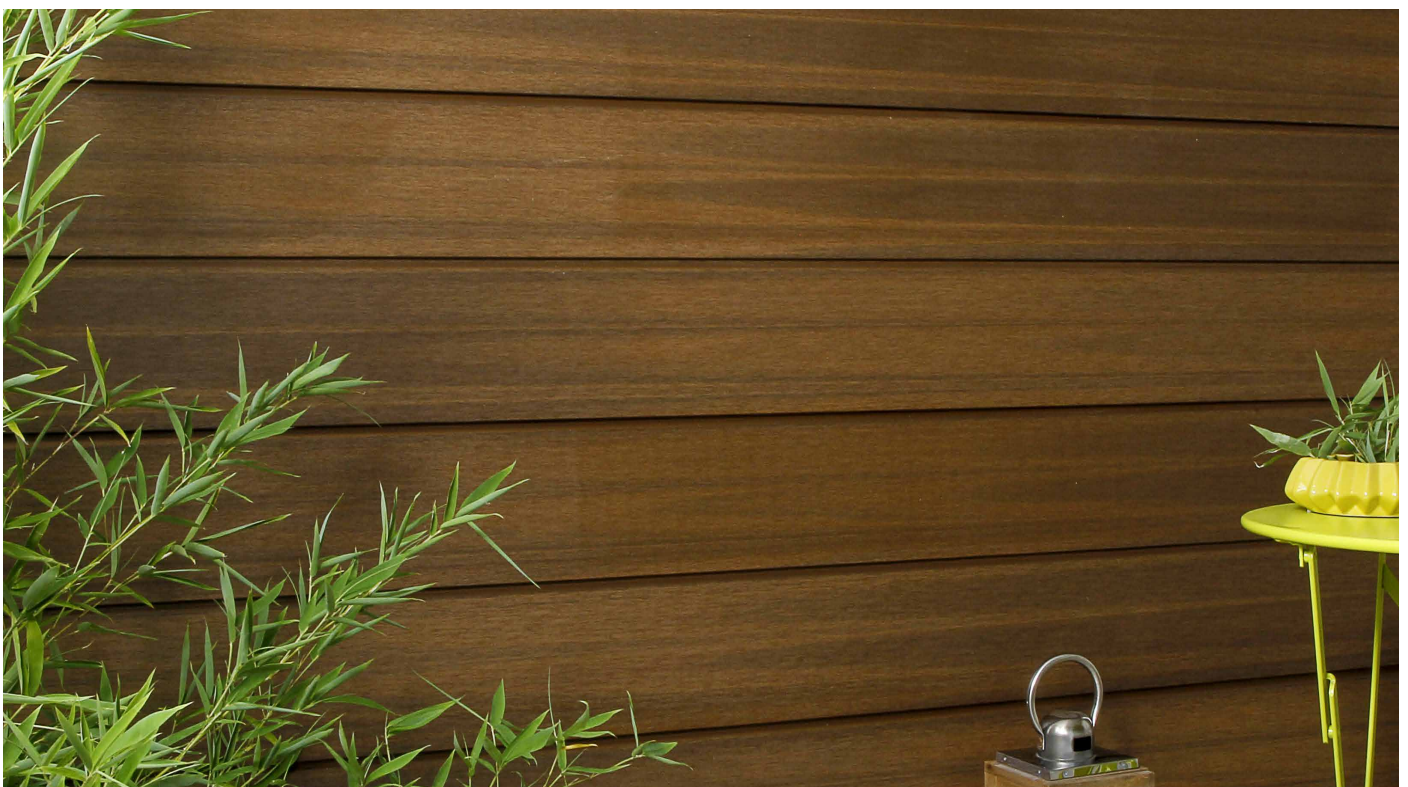

LES 10 POINTS ESSENTIELS



1 STOCKAGE ET MANIPULATION

Le bois composite est une matière sensible au fluage.

- > Il est impératif de stocker les lames toujours à plat. Lors de l'entreposage des palettes de lames, veillez à bien les faire reposer sur toute leur longueur.
- > Gardez la bâche de protection des palettes pendant les travaux comme protection.
- > Evitez de poser des charges sur les palettes de lames.
- > Portez les lames une à une ou deux par deux sur les chants.

2 OUTILLAGE

- > Scie radiale pour tronçonnage posée sur table
 - > Visseuse équipée d'un embout Torx T15 (embout non fourni dans la boîte de clips)



3 TASSEaux

- > **Pose horizontale** : Liteaux calibrés Classe 2 de section minimum 27 x 40 mm.
- > Double liteaux a chaque jonction de lames.
- > Espacement des tasseaux : 60 cm.
- > **Pose verticale** : Liteaux bois classe 2 de section minimum de 27x60mm.

4 DÉCOUPE

> Chaque lame doit être calibrée avant la pose.
Elles peuvent avoir une surcote de 10 mm.
Il est donc important de les recouper à la dimension souhaitée pour avoir des joints propres

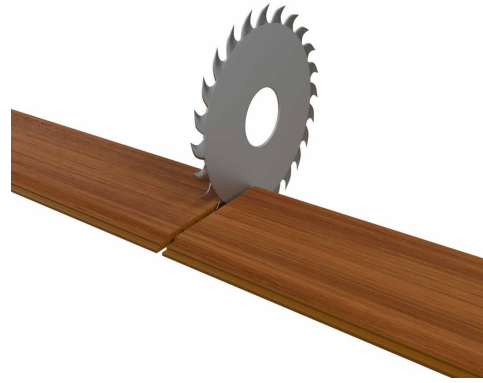

5 VENTILATION

- > Garde au sol : 150 mm.
- > Ventilation haute et basse (acrotère, tapée & linteau de fenêtre 20 mm).
- > Lame d'air entre mur et parement : 20 mm minimum

6 FIXATION SUR SUPPORT BOIS

Vis à bois Inox A2 (AISI304) - 4x25mm Filetage bois

- > Empreinte Torx T15
- > Tête Ø 8.5 mm
- > Corps de diamètre Ø 4mm
- > Longueur sous la tête : L = 25mm
- > A chaque joint / jonction de 2 lames :
mettre 2 clips côte à côte



7 DILATATION

> Les lames WEO® Classic ont un coefficient de dilatation de 1mm/ml (pour un gradient de température de 40°C) Exemple : une lame de 3,6 m rencontrant une température de 5°C le matin et 40°C l'après midi aura une dilatation de 3,15 mm.

> Respecter entre chaque extrémité de lame et tous les types d'obstacles rencontrés (menuiserie, mur, angle, lame ..) un jeu de 5 mm.

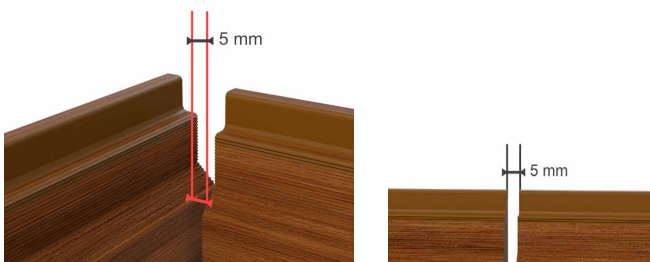

8 SENS DE POSE DES LAMES

Pose Horizontale : Le montage débute dans le bas de la façade avec le profil de départ pour WEO® CLASSIC Ref 1090. Le profil de départ est positionné à l'horizontale. Visser de sorte que la tête de vis ne bloque pas le placement de la première lame.

La pose des lames s'effectue à l'horizontale par encastrement sur clips espacés de 600 mm.

Le dernière lame est fixée en partie haute à l'aide d'une vis 4x35mm traversante apparente sur chaque liteau. Elle respecte les distances de retrait aux bords de 18 mm minimum.

Pose verticale : les lames de bardage WEO® Classic se posent sur des chevrons bois de section 40x60mm, espacés de 600 mm maximum. Un double réseau sera nécessaire. Les chevrons bois du premier réseau seront fixés verticalement sur le support et les chevrons bois du second réseau seront fixés horizontalement à ceux du premier réseau. La fixation des lames aux montants s'effectue à l'aide des clips WEO Classic par emboîtement. Les clips WEO Classic sont fixés aux montants bois par une vis à bois 4x25mm (empreinte Torx T15). A chaque extrémité de lames et tous les 2 clips, la fixation des lames WEO Classic doit être renforcée par vissage à l'aide d'une vis 4,5x40mm teintée à la couleur des lames. Le vissage s'effectue dans la plus forte épaisseur de la languette. L'aboutage entre lames se fait toujours au droit d'un montant. L'espace entre deux lames doit être de 5 mm pour permettre la dilatation en fonction des variations de température et d'humidité et le support en bois au dos doit être protégé par une bande d'étanchéité EPDM. Les gardes du bord du montant doivent être au minimum de 18 mm. Les premières lames, en partie basse, doivent reposer sur le profil de départ.

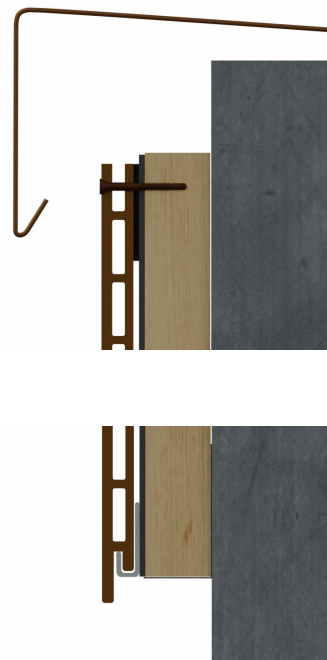

9 FINITIONS

> Nous recommandons l'utilisation de profils en aluminium laqué pour réaliser les finitions.

> L'ensemble des profils de finition nécessaires à réaliser (les cornières d'angles rentrant et sortant, les bouts de bardage, profil sous bardage, tableau de menuiserie, joint de dilatation vertical ou horizontal) est détaillé dans ce guide de pose.

> Les plans sont fournis selon les caractéristiques à respecter, et certains éléments ont des dimensions variables à adapter en fonction de l'ouvrage. Les profils doivent être fabriqués à la demande chez des spécialistes du pliage de tôle fine et en tenant compte des particularités de l'ouvrage.

10 VIEILLISSEMENT & ENTRETIEN

Le film protecteur en polyéthylène issu du procédé de co-extrusion garantit une tenue aux UV de 20 ans sans décoloration apparente. Un nettoyage à l'eau (nettoyeur haute pression / 100 bars maximum à 30cm minimum de la lame de bardage) peut être réalisé selon l'exposition des façades et des dépôts de saletés.

CARACTÉRISTIQUES DU BARDAGE WEO®

1 - DESCRIPTIF DU BARDAGE WEO®

Le bardage WEO® Classic est un procédé de bardage rapporté à base de clins.

Le bardage WEO® Classic est un éco-matériau biosourcé. Il est composé à 95% de produits recyclés et est 100% recyclable. Le bois, composant majoritaire avec plus de 60% de sa composition, et le polymère (PEHD) résultent d'un processus de retraitement de déchets.

La mise en œuvre des lames se fait horizontalement par emboîtement sur des clips en acier inoxydable, fixées sur une ossature en chevrons bois ou montants aluminium solidarisée à la structure porteuse par pattes équerres réglables ou fixées directement sur le support. Une lame d'air ventilée, de 20 mm minimum, est ménagée entre la face interne des lames et le nu extérieur du mur porteur ou de l'isolant thermique éventuel.

Le bardage WEO® Classic présente en surface un aspect mat brossé, avec une pigmentation multi-chromatique. Les lames sont proposées dans 4 couleurs : Ipé, Teak, Ardoise, Argent.

2 - CARACTÉRISTIQUES DIMENSIONNELLES

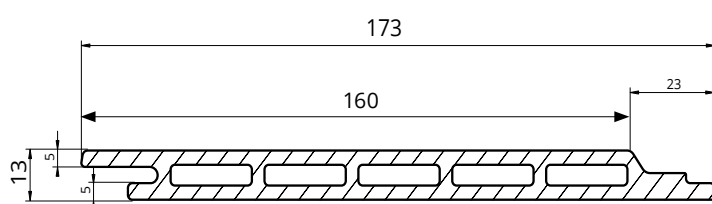

Surface d'une lame (utile)	0,576m ²
Masse surfacique	10,3 kg/m ²
Largeur hors tout	173 mm
Largeur utile	160 mm
Longueur standard	3600 mm

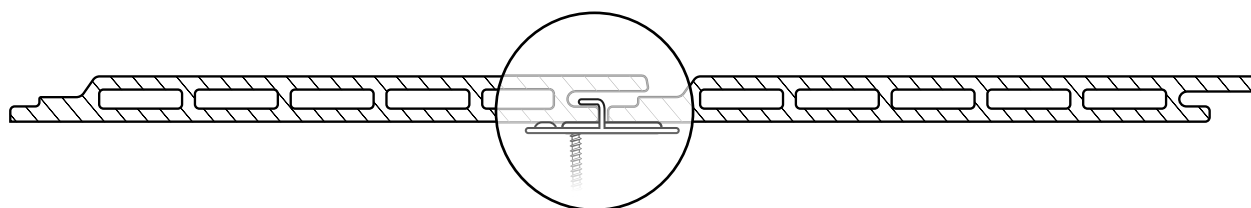

	Nb de clips / m ²	Nb de clips / lame de 3,6 m
Entraxe 60 cm	11	7

1 - GAMME **09**

2 - POSE HORIZONTALE SUR TOUS SUPPORTS **10**

2.1 Vue Générale

2.2 Pied de mur et Acrotère

2.3 Linteau et Tablette

2.4 Angle rentrant avec couvre joint

2.4.1 Angle rentrant avec sans joint

2.5 Pose en quinconce

2.5.1 Pose droite

2.6 Fractionnement et coupure lame d'air

2.7 About de bardage

2.8 Joint de dilatation vertical

2.9 Remplacement de lame

**3 - POSE SUR CONSTRUCTION
OSSATURE BOIS** **19**

**4 - POSE SUR OSSATURE
METALLIQUE** **20**

5 - POSE VERTICALE SUR TOUS SUPPORTS **21**

5.1 Vue Générale

5.2 Départ et acrotère

5.3 Angle sortant

5.4 Angle rentrant

5.5.1 Pose en quinconce

5.5.2 Pose droite

5.6 Fractionnement et coupure lame d'air

2.7 About de bardage

5.8 Joint de dilatation



1- GAMME

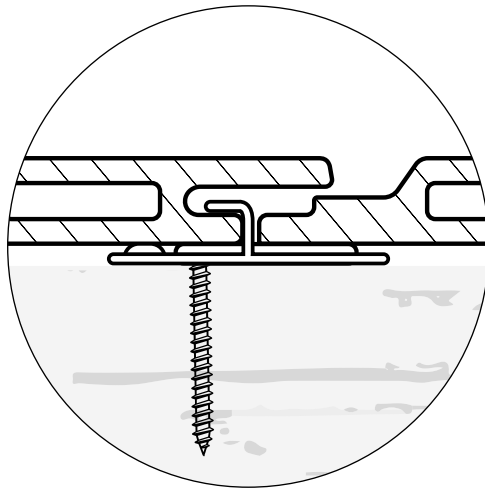
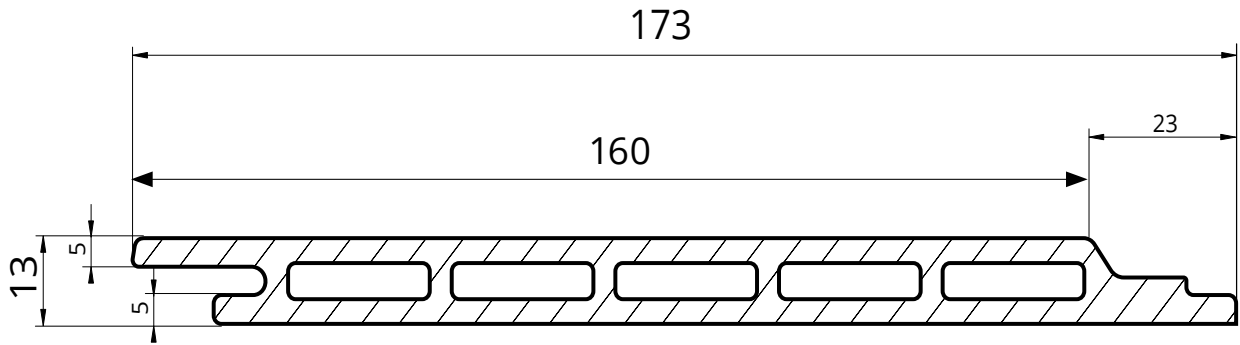

Fixation par clip

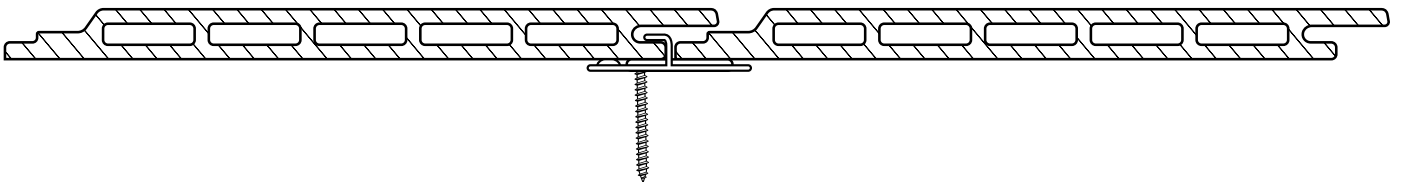

2 - POSE HORIZONTALE SUR TOUS SUPPORTS

2.1 - VUE GÉNÉRALE



SANS ITE

AVEC ITE

2 - POSE HORIZONTALE SUR TOUS SUPPORTS

2.2 - PIED DE MUR ET ACROTÈRE

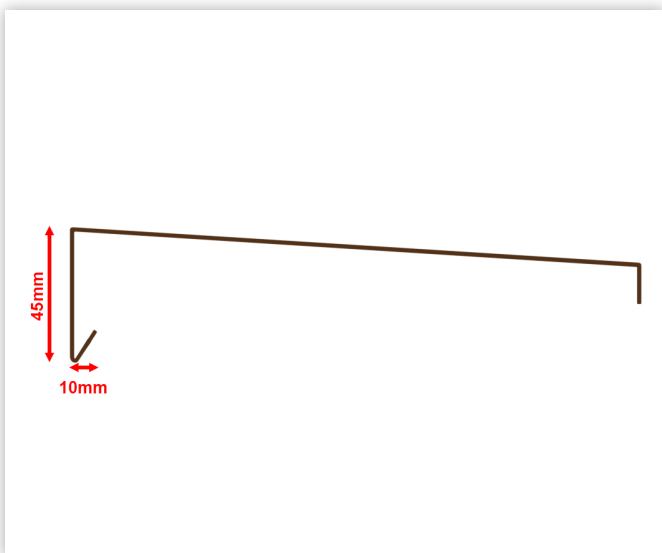
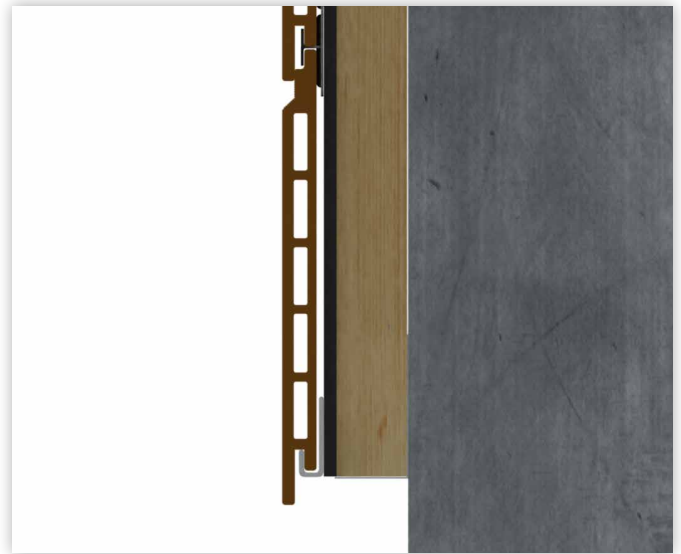
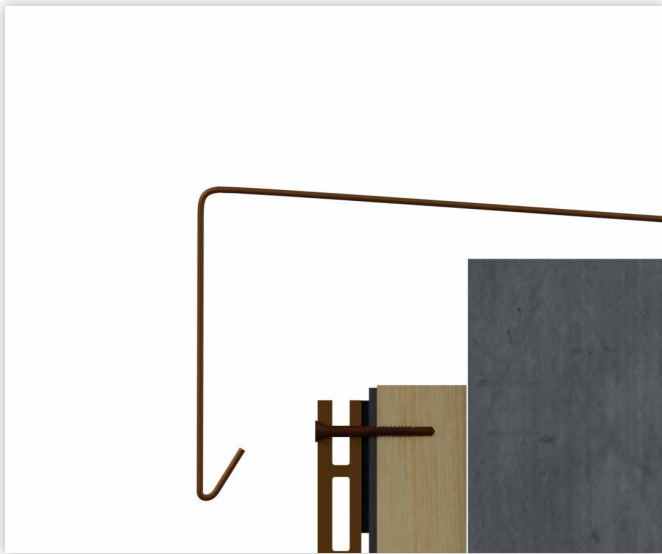

2 - POSE HORIZONTALE SUR TOUS SUPPORTS

2.3 - ANGLE SORTANT

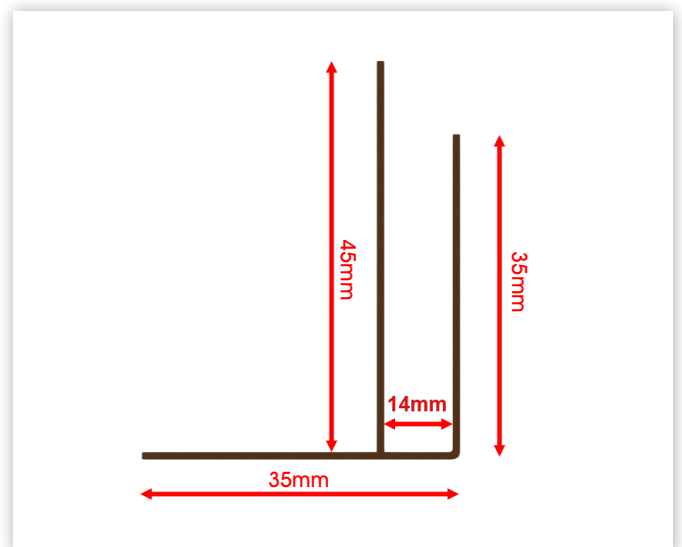
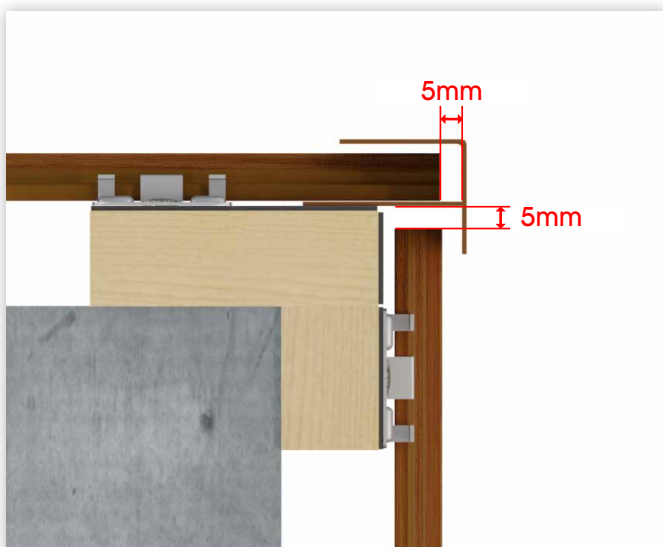
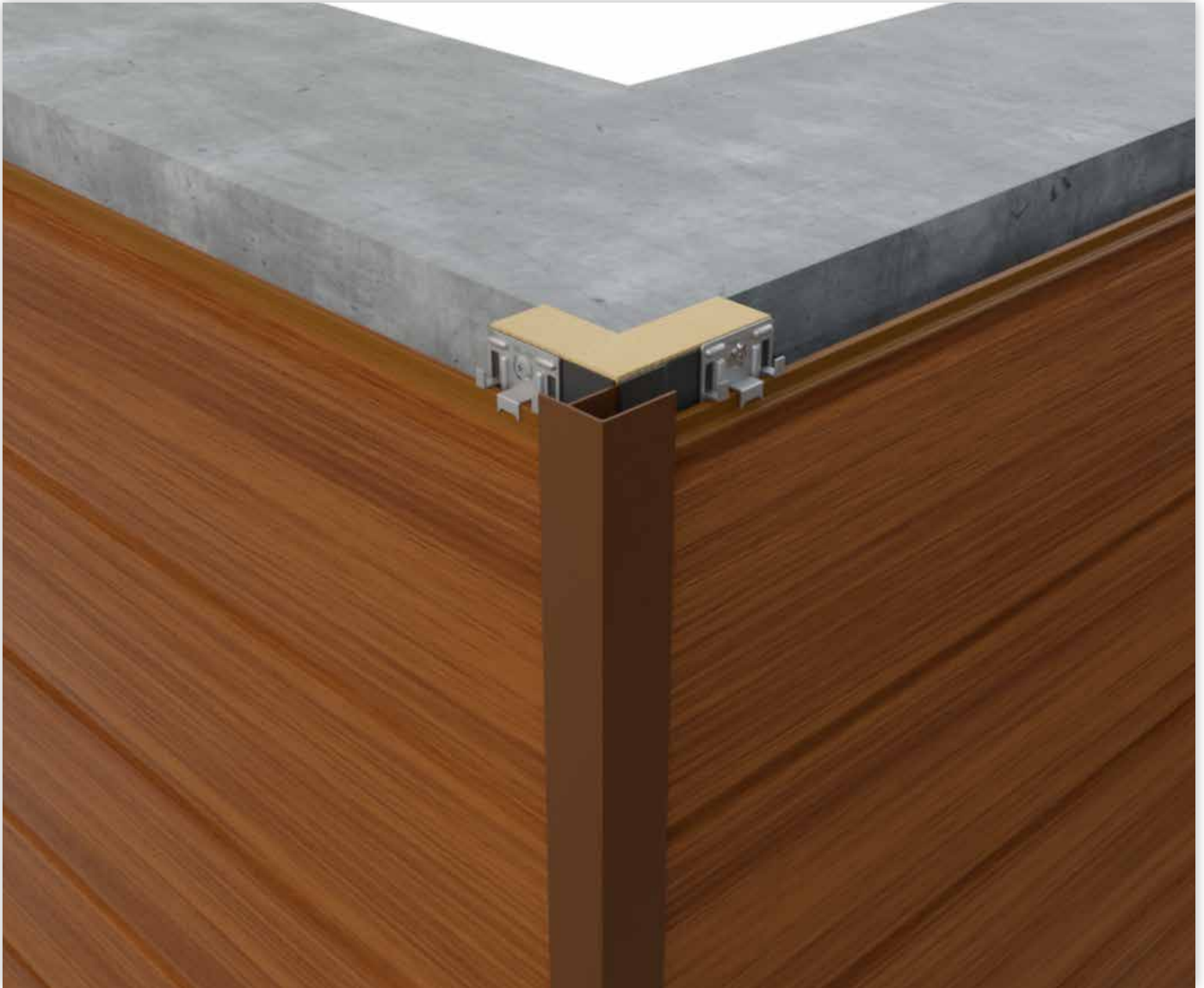

2 - POSE HORIZONTALE SUR TOUS SUPPORTS

2.4 - ANGLE RENTRANT AVEC COUVRE JOINT

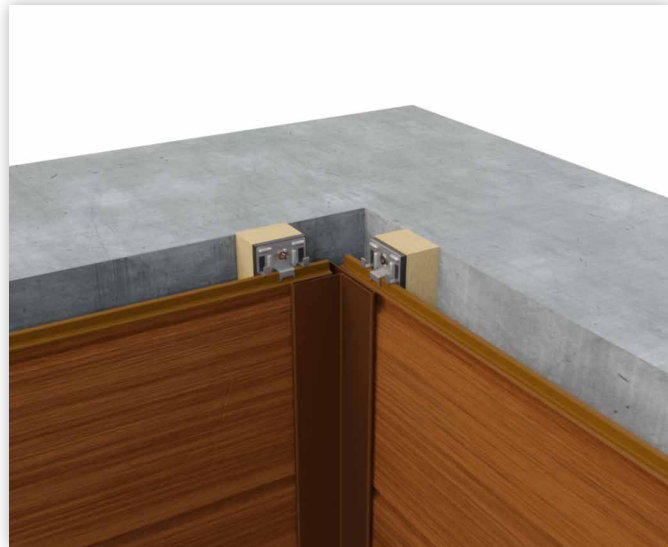

2.4.1 - ANGLE RENTRANT SANS COUVRE JOINT

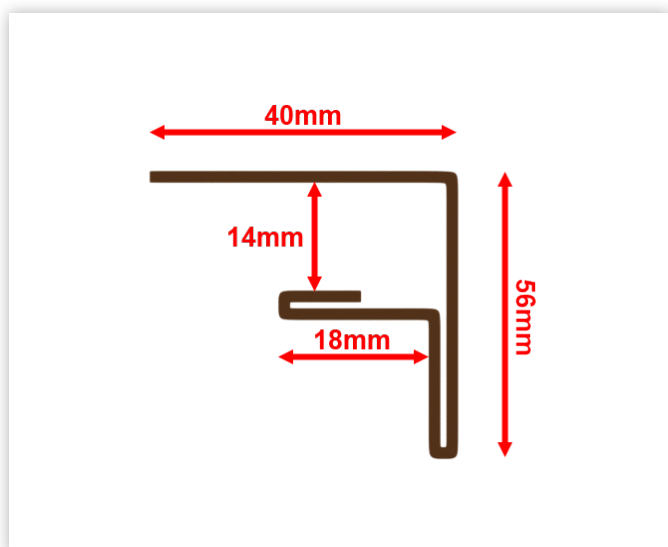
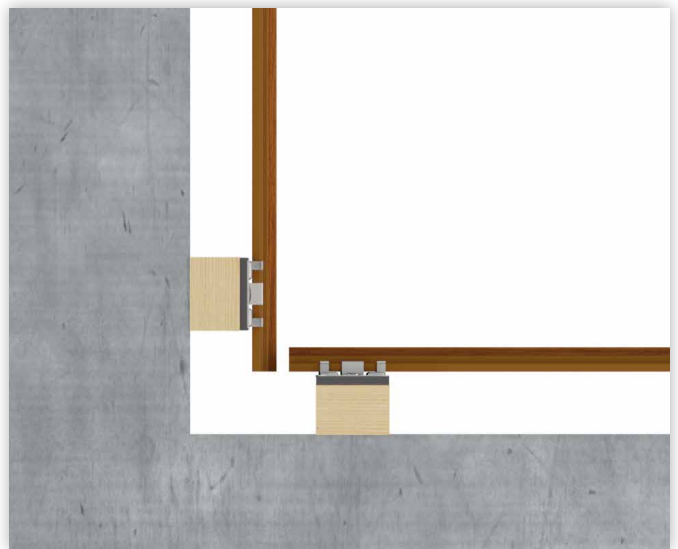
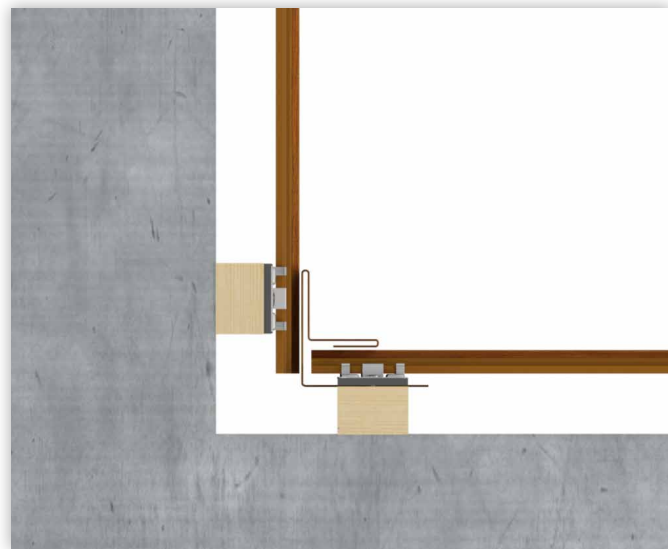
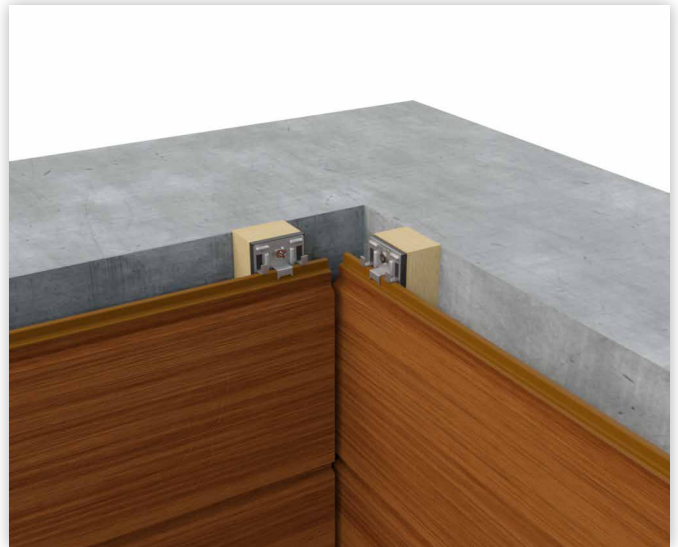

2 - POSE HORIZONTALE SUR TOUS SUPPORTS

2.5 - POSE EN QUINCONCE



2.5.1 - POSE DROITE

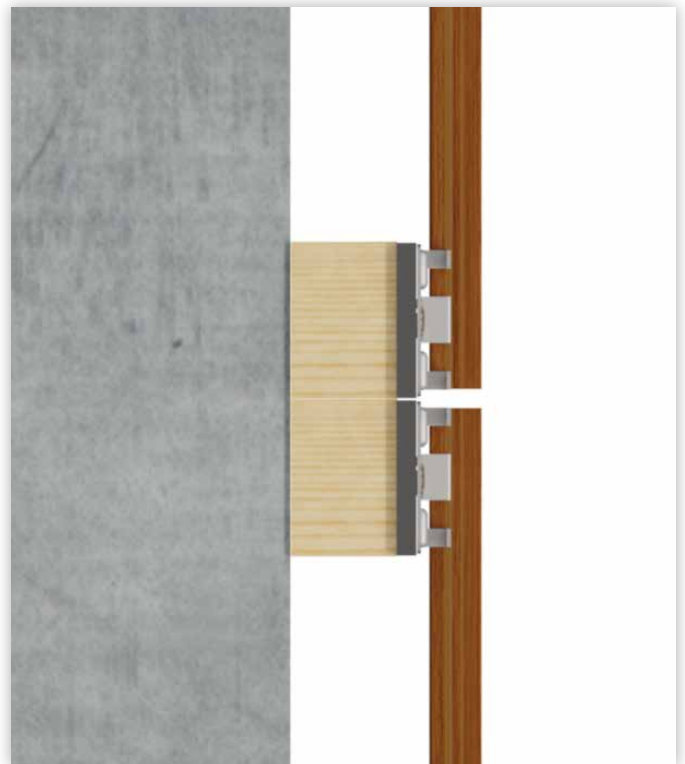
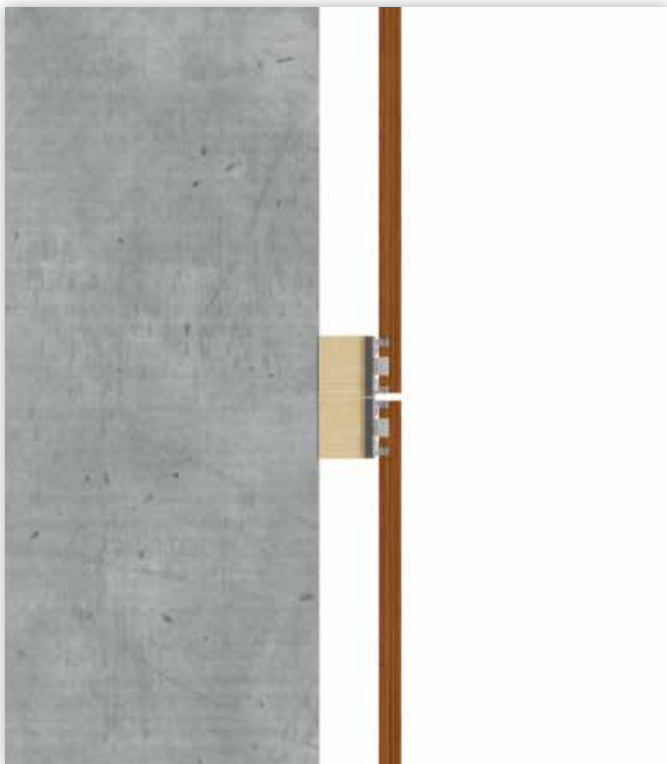
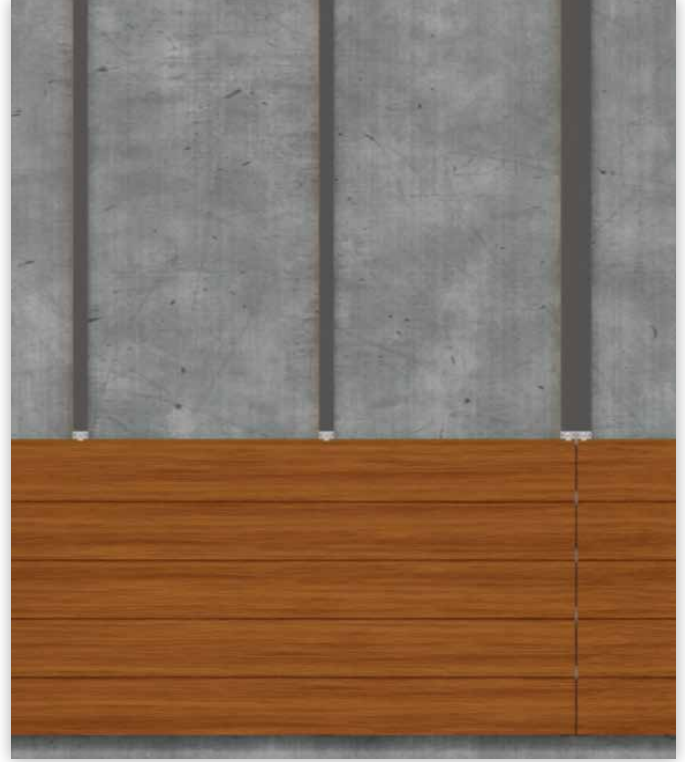

2 - POSE HORIZONTALE SUR TOUS SUPPORTS

2.6 - FRACTIONNEMENT ET COUPURE LAME D'AIR

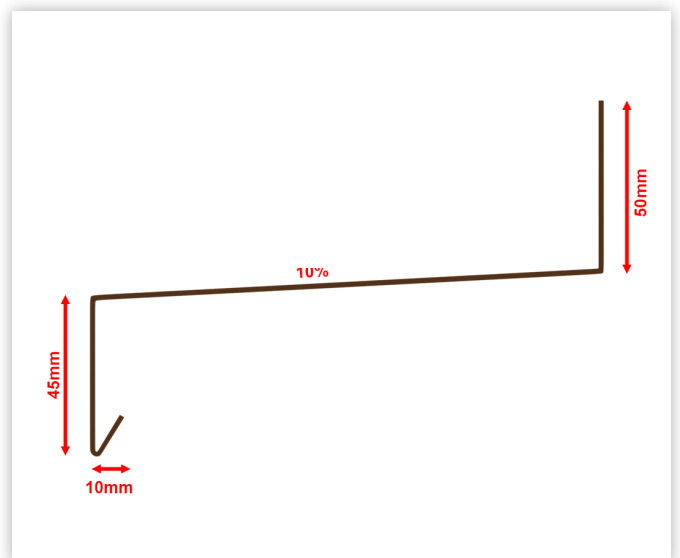
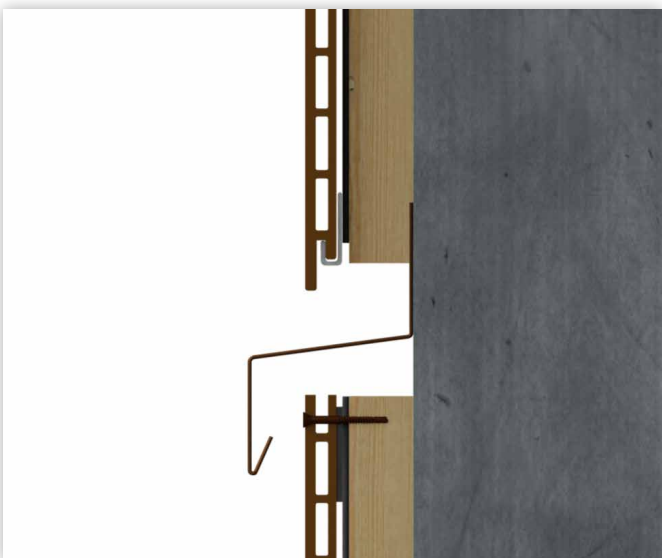

2 - POSE HORIZONTALE SUR TOUS SUPPORTS

2.7 - ABOUT DE BARDAGE

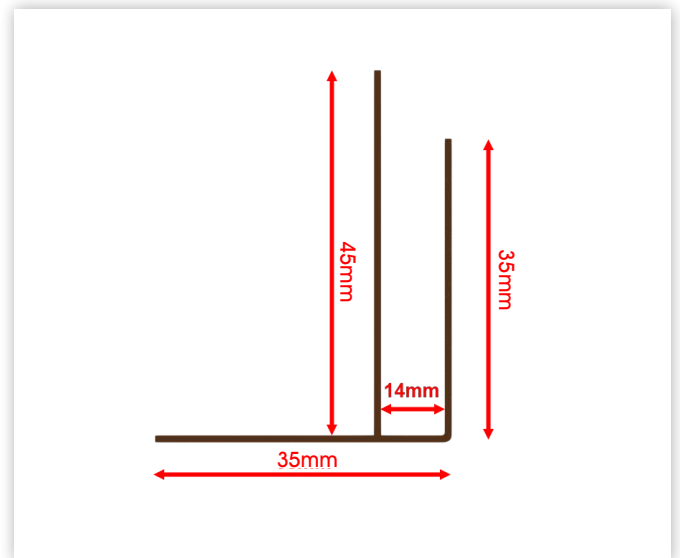
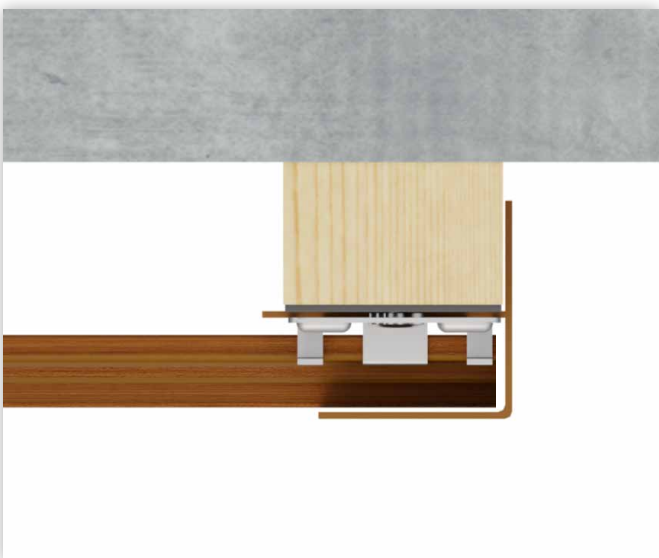

2 - POSE HORIZONTALE SUR TOUS SUPPORTS

2.8 - JOINT DE DILATATION VERTICAL

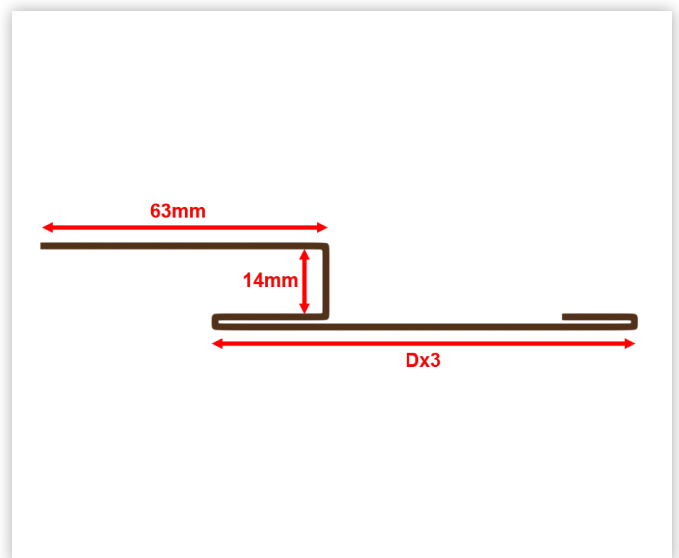
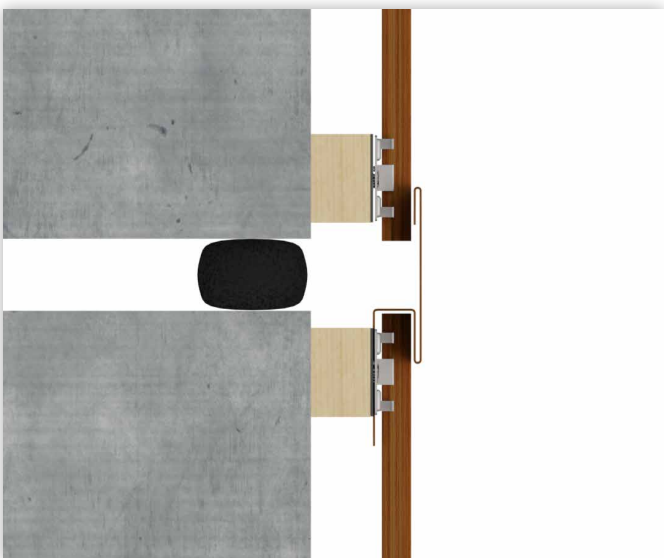
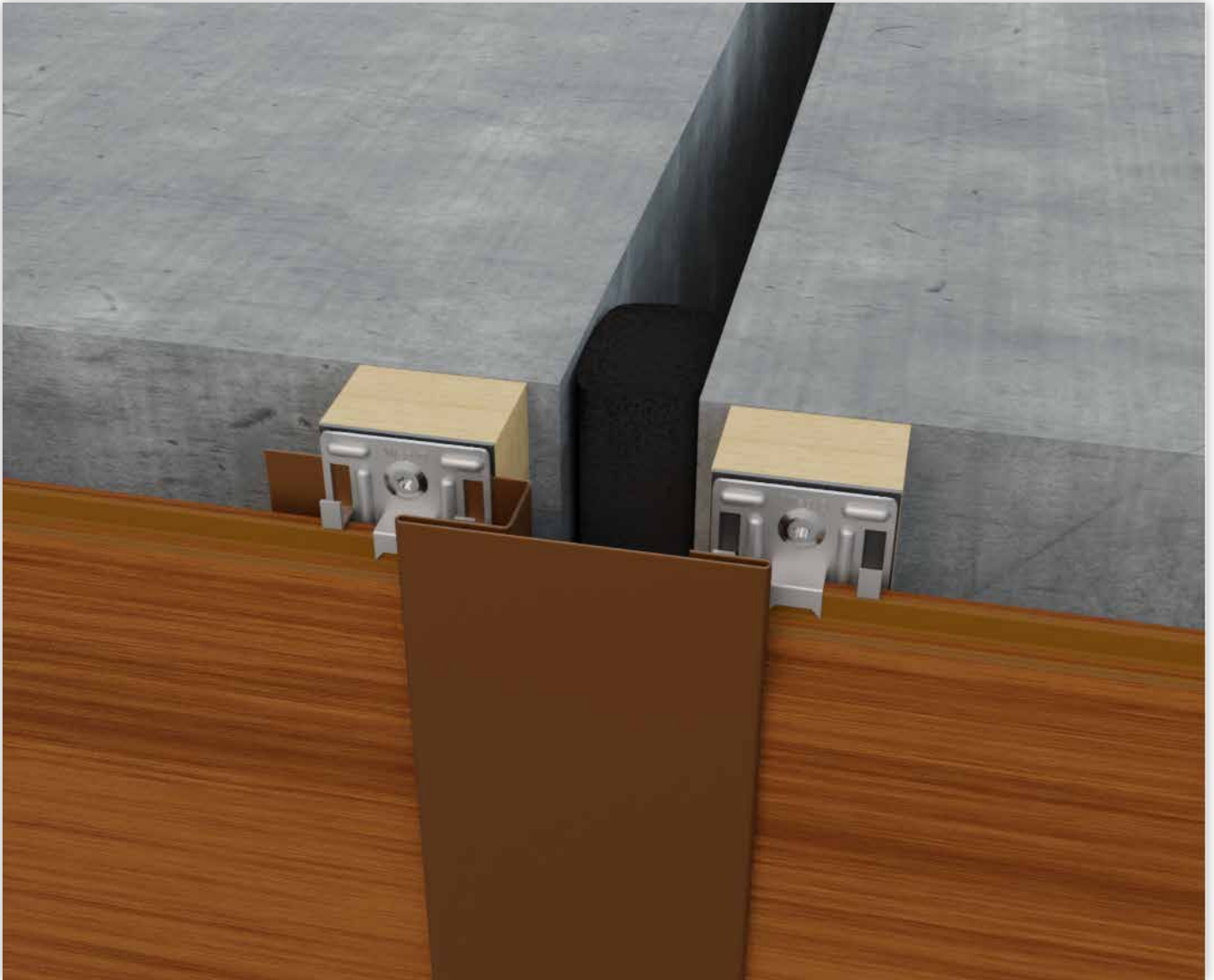

2 - POSE HORIZONTALE SUR TOUS SUPPORTS

2.9 - REMPLACEMENT DE LAME

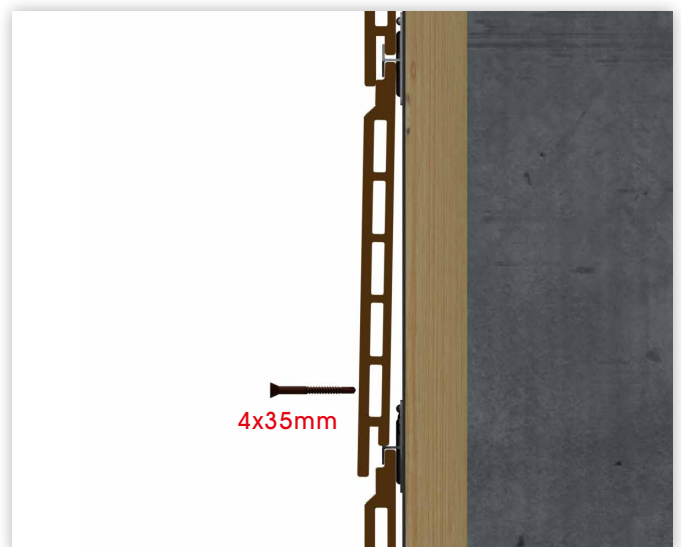
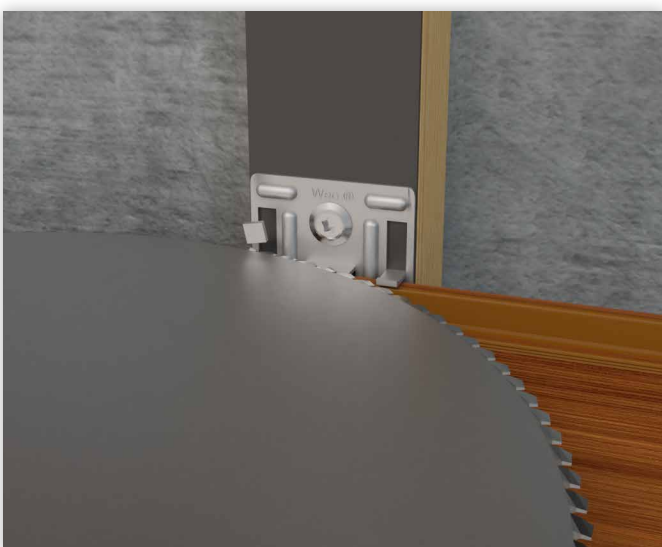
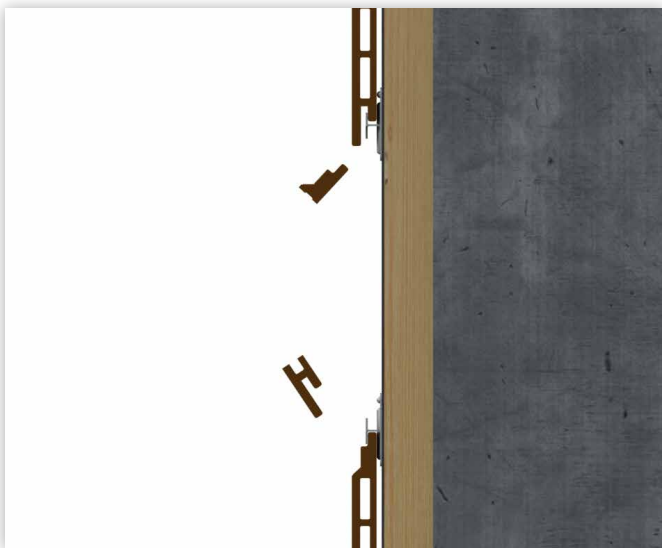



3 - POSE SUR CONSTRUCTION OSSATURE BOIS

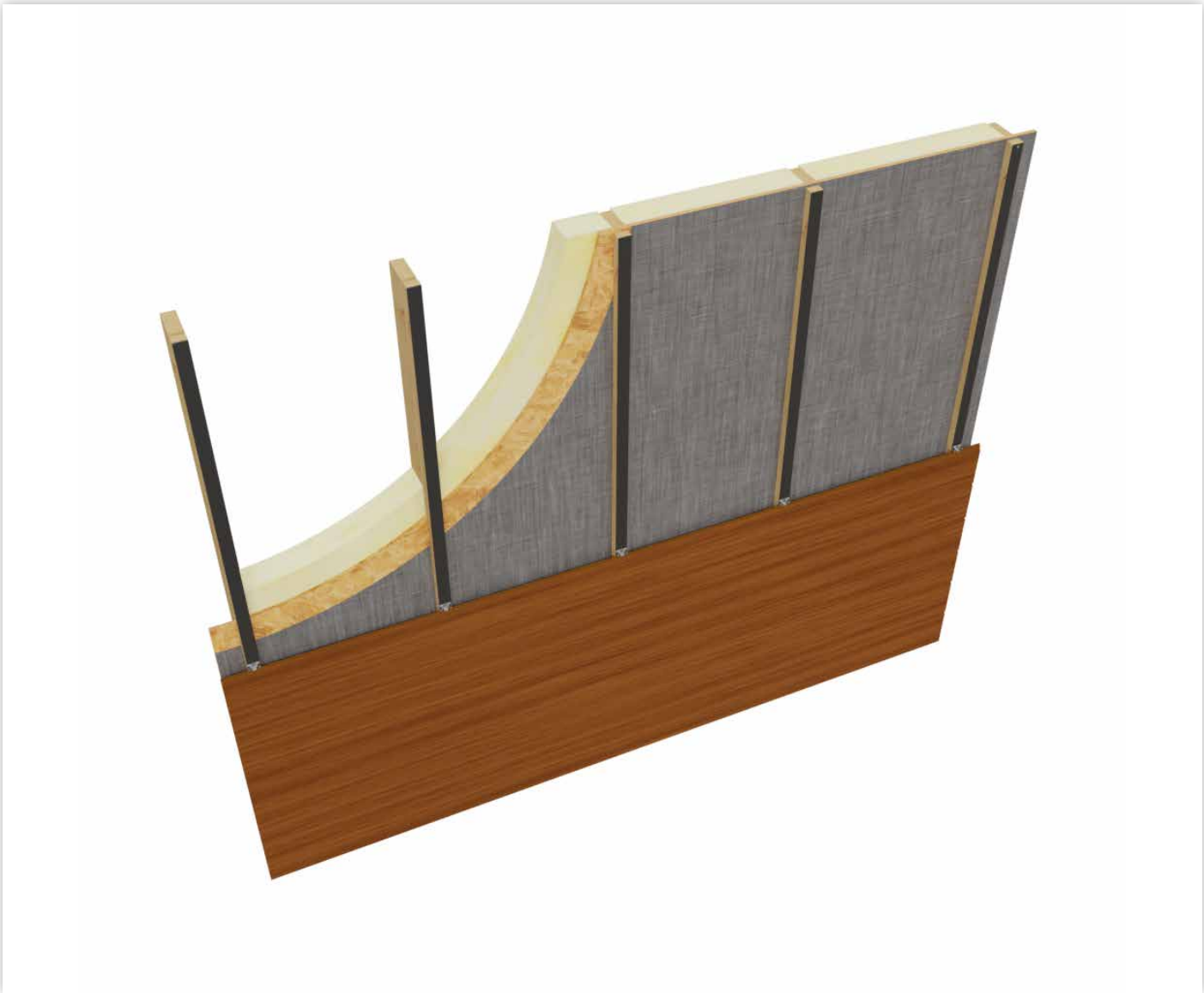

4 - POSE SUR CONSTRUCTION OSSATURE MÉTALLIQUE

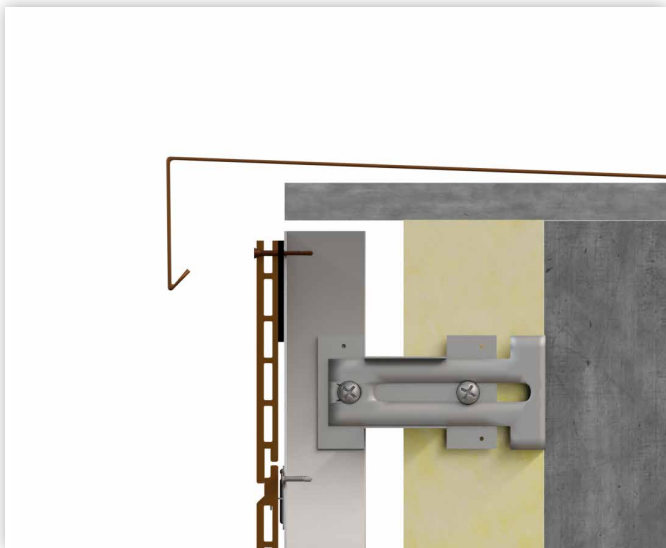
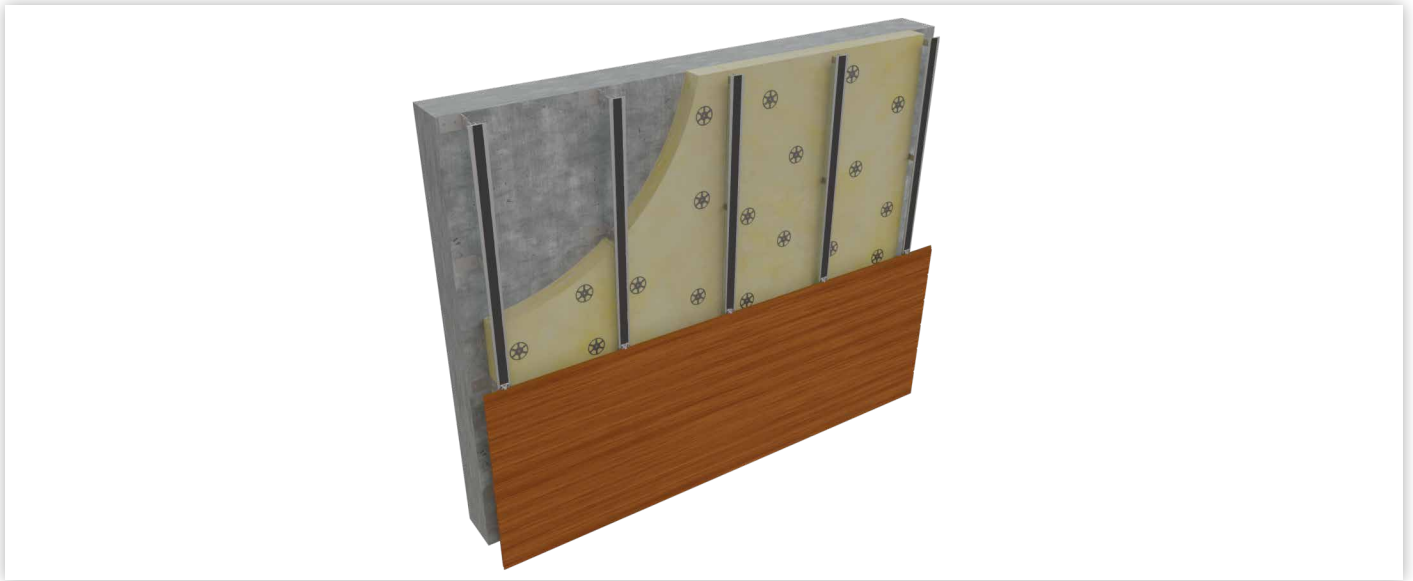

5 - POSE VERTICALE

5.1 - VUE GÉNÉRALE

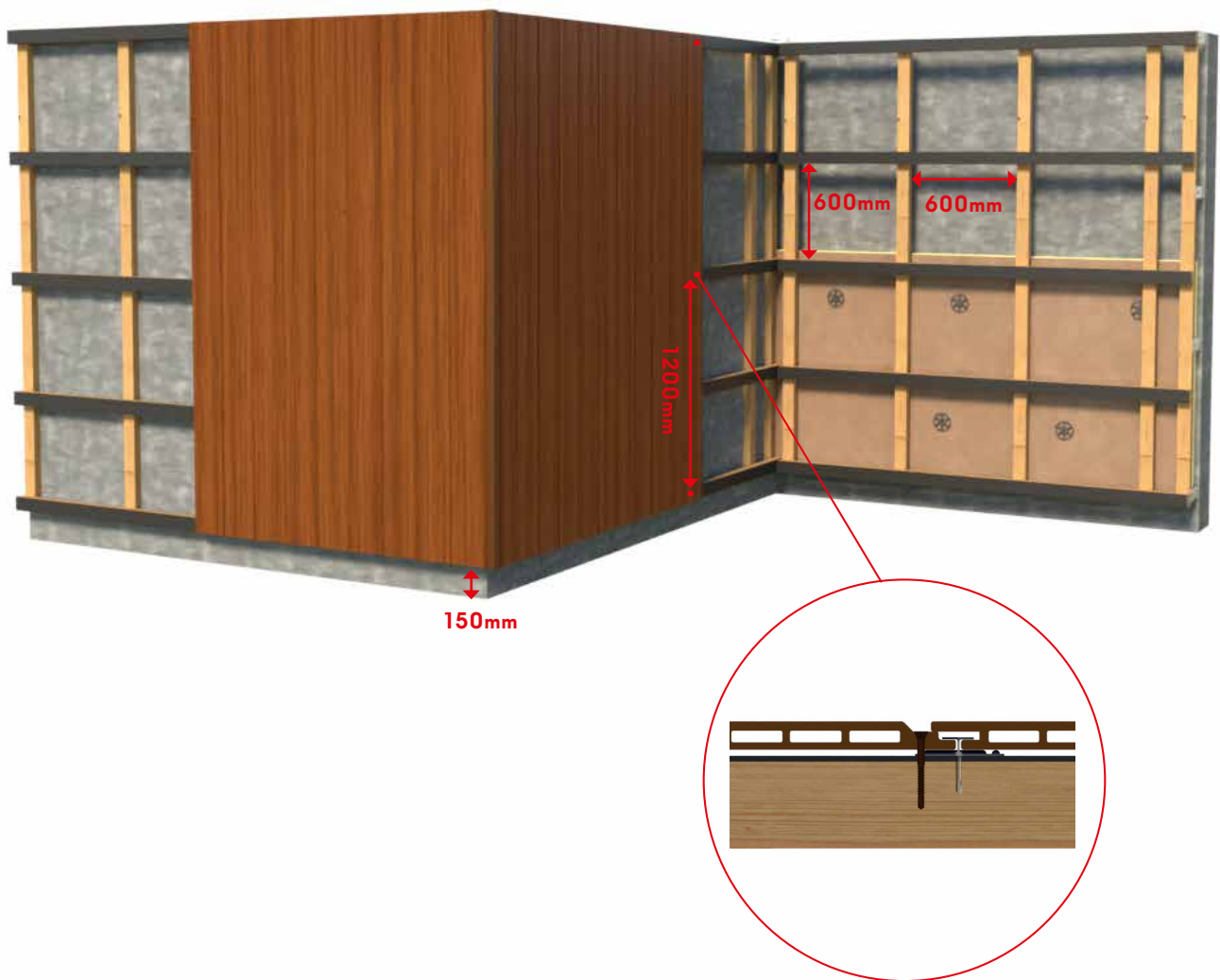

5 - POSE VERTICALE

5.2 - DÉPART ET ACROTÈRE

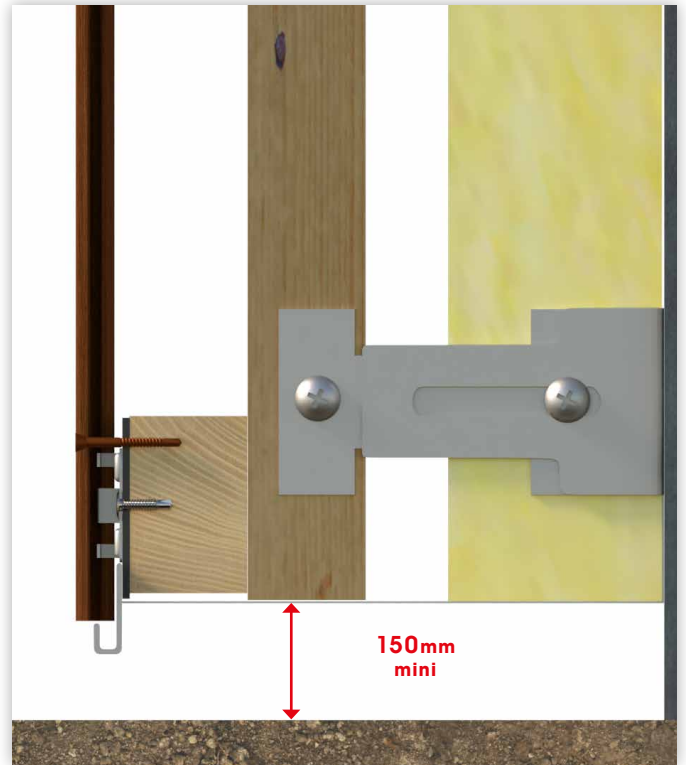
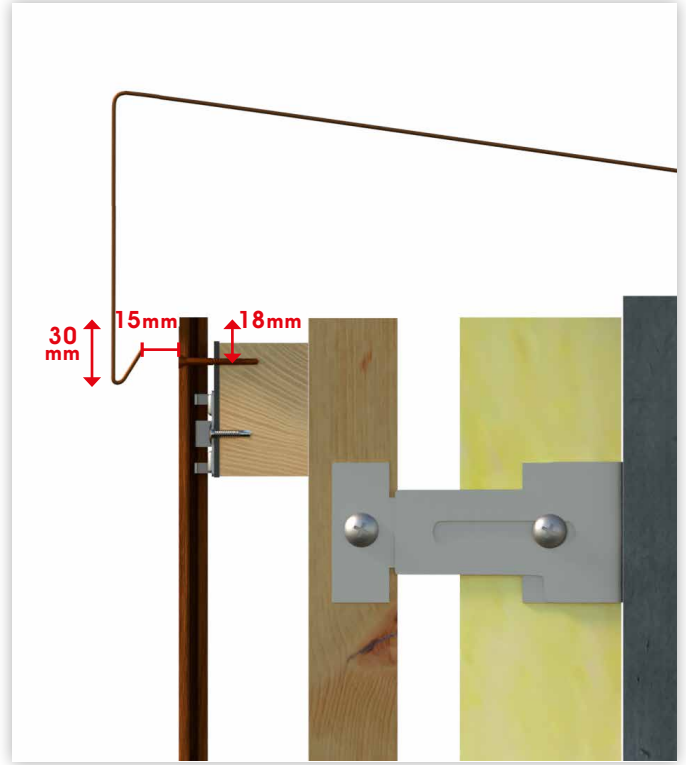

5 - POSE VERTICALE

5.3 - ANGLE SORTANT



5.4 - ANGLE RENTRANT

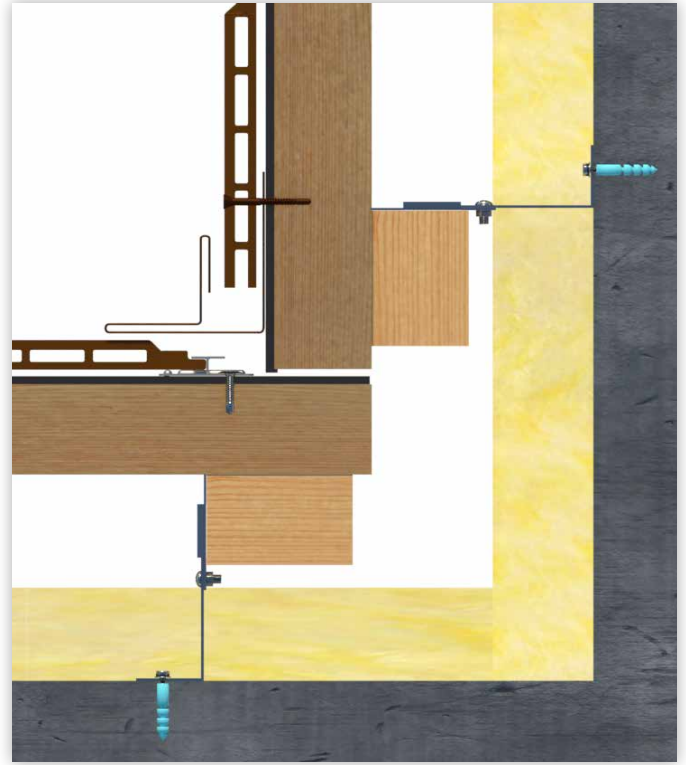

5 - POSE VERTICALE

5.5.1 - POSE EN QUINCONCE

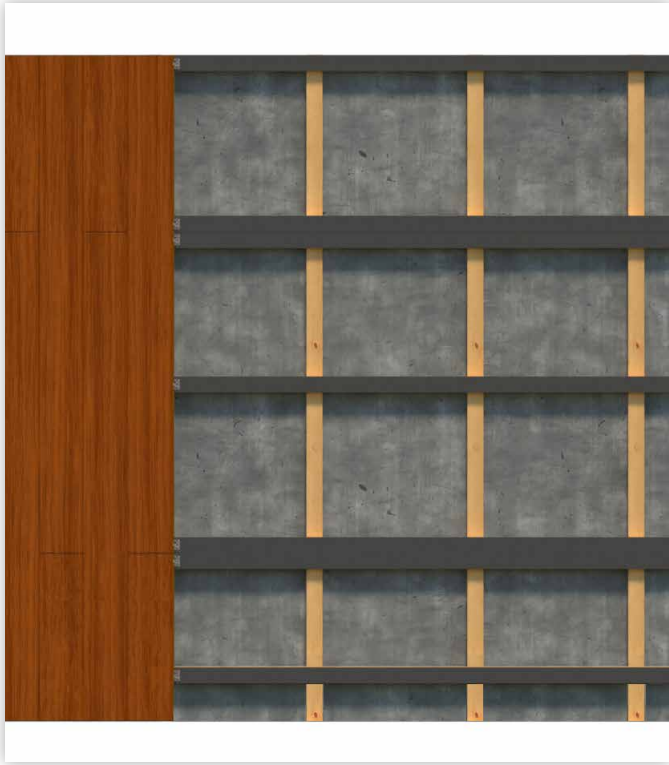

5.5.2 - POSE DROITE

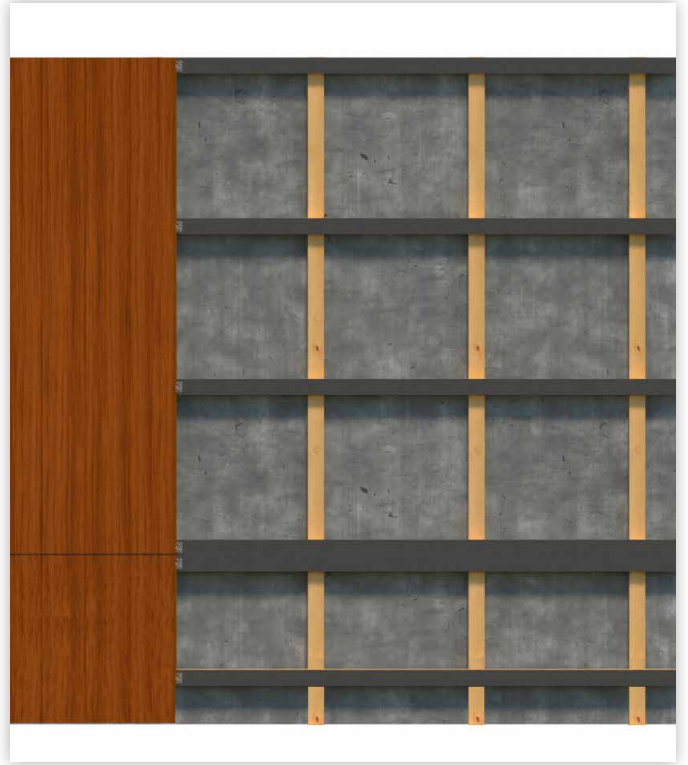

5 - POSE VERTICALE

5.6 - FRACTIONNEMENT ET COUPURE LAME D'AIR

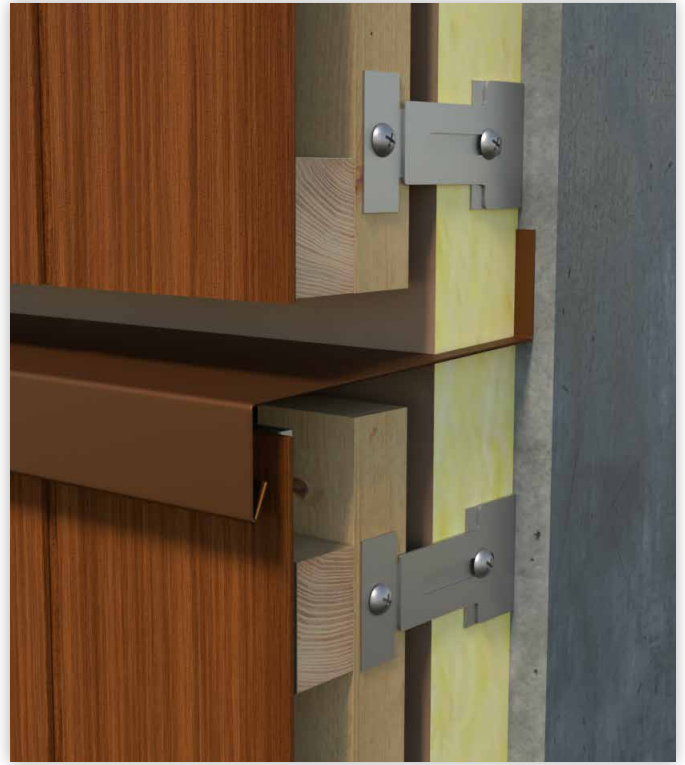
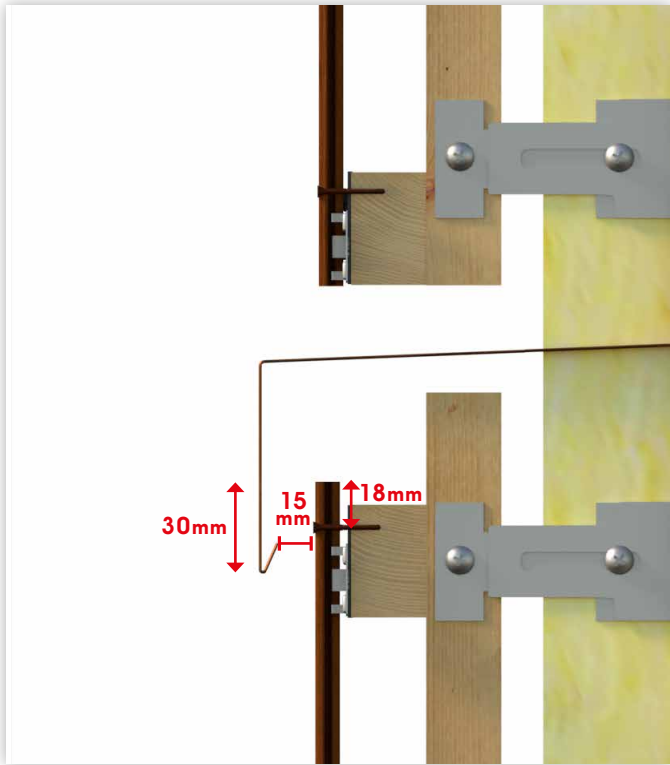

5 - POSE VERTICALE

5.7 - ABOUT DE BARDAGE

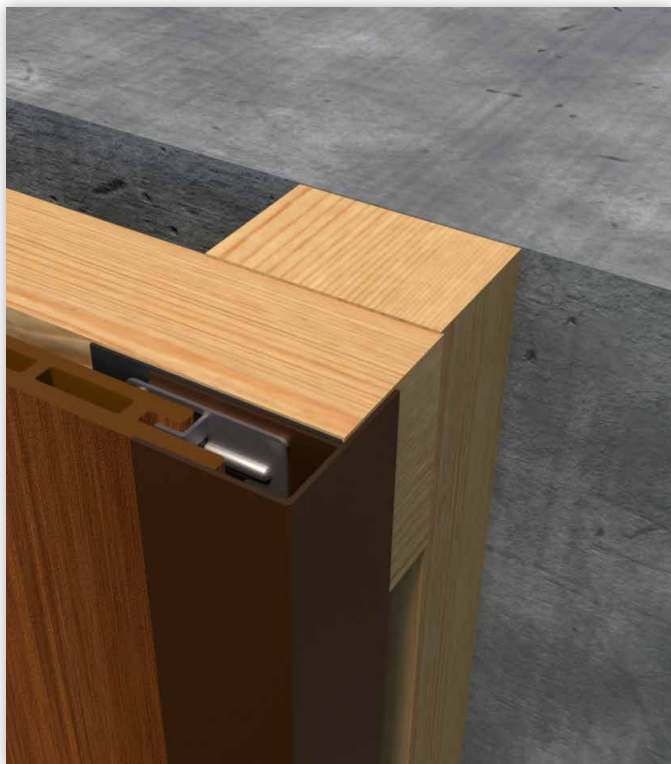



5 - POSE VERTICALE

5.8 - DILATATION

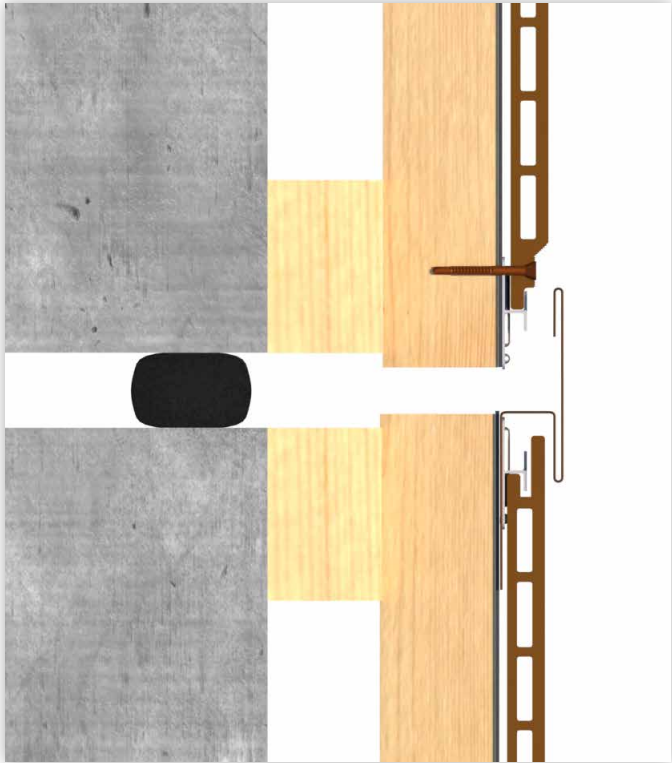

Fiberdeck[®]

www.fiberdeck.com